

### KEOPS V301M



#### 2x16A /6kW max.

Enveloppe : type AMAXX<sup>®</sup> - Mennekes 2 étages  
Alimentation en amont : monophasée sur bornier  
Distribution aval monophasée : 2 socles 16A, 2P+T  
230V

Le coffret est livrable avec des prises 2P+T aux normes des différents pays : Allemagne, Royaume-Uni, Italie, Espagne, etc.

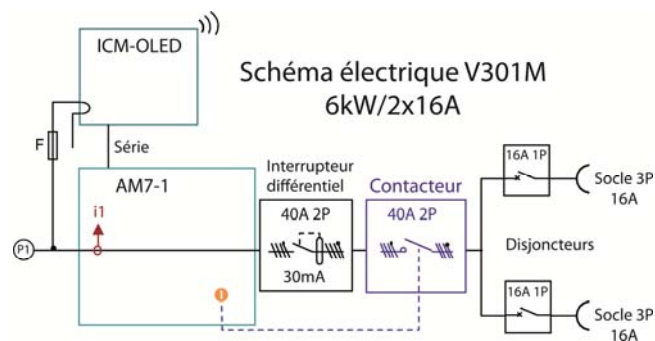

### Caractéristiques techniques

#### Protections:

- Protection différentielle et coupure générale par 1 interrupteur différentiel 40A/30mA, 230V, 2P
- Protection des prises par 2 disjoncteurs 16A, 230V, 1P ou 1P+N\*, courbe C

#### Contacteur :

1 contacteur, 2x230V/ 40A, 2P

**Dimensions :** (lxhxp) 250x260x170 (hors poignée)

**Poids :** 4.8kg

**Indice de protection :** IP44 avec option verine de protection sur ICM/OLED (IP20 sans verine)

**Normes :** conforme aux normes IEC/EN 60439-1 IEC 60364-1 IEC/EN 60950-1 et CEM 89/336/CEE.

\* Selon régime de neutre et normes en vigueur dans le pays