

KEOPS V311M



3x16A / 10 kW max.

Enveloppe : type AMAXX[®] - Mennekes 2 étages

Alimentation en amont : triphasée sur bornes

Distribution aval monophasée : 3 socles 16A, 2P+T 230V

Le coffret est livrable avec des prises 2P+T aux normes des différents pays : Allemagne, Royaume-Uni, Italie, Espagne, etc.

Pour la Suisse : voir modèle : V312MS

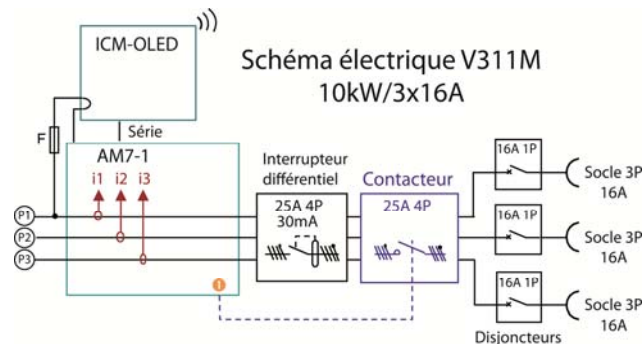

Caractéristiques techniques

Protections:

- Protection différentielle et coupure générale par 1 interrupteur différentiel 25A/30mA, 400V, 4P
- Protection des prises par 3 disjoncteurs 16A, 230V, 1P ou 1P+N*, courbe C

Contacteur :

1 contacteur, 3x230V/ 25A, 3P ou 4P*

Dimensions : (lxhxp) 250x260x170 (hors poignée)

Poids : 4.8kg

Indice de protection : IP44 avec option verine de protection sur ICM/OLED (IP20 sans verine)

Normes : conforme aux normes IEC/EN 60439-1 IEC 60364-1 IEC/EN 60950-1 et CEM 89/336/CEE.

* Selon régime de neutre et normes en vigueur dans le pays